



CHARIOT ÉLÉVATEUR

6680 *CONFORT+*



À propos du 6680 *CONFORT+*

Après le 3650Value et le 4670 *CONFORT+* Benco rajoute à sa gamme de chariot élévateur, un modèle plus fort, plus puissant et plus spacieux. Ce modèle est le 6680 *CONFORT+*. Avec ce super chariot élévateur vos opérateurs seront dans le confort innégale et la productivité sera doublé, puisque celui-ci a été conçu pour manutentionner 2 palettes.



Avantages du 6680 *CONFORT+*

- ✓ Moins de 96po de haut, acces à toutes les remorques
- ✓ Possibilité de transporter 2 palettes à la fois
- ✓ Air climatisé avec débit contrôlable
- ✓ Système HTF pour plus de puissance
- ✓ Ventilation centrale et arrière



2252 rang de la Savane
Richelieu QC J3L 8C2



450.658.1802



ventes@benco.ca
www.benco.ca

FICHE TECHNIQUE

6680 CONFORT+



DIMENSIONS

- A - Empattement 86.4" - 2184mm
- B - Longueur totale sans outils 179" - 4546mm
- C - Longueur totale 210" - 5334mm
- D - Hauteur du mât en pleine expansion 151" - 3835mm
- E - Hauteur de levage 121" - 3073mm
- F - Hauteur de mât abaissé 90" - 2286mm
- G - Appuie de charge 58" - 1473mm
- H - Hauteur du siège 57" - 1448mm
- I - Hauteur de passage 95" - 2413mm

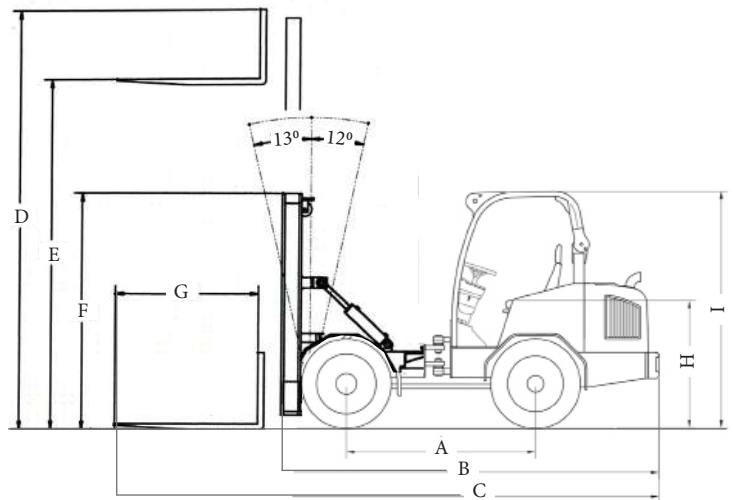

MOTEUR

- Marque: Deutz
- Type: 4 cylindres Diesel
- Puissance: 75 hp, turbo refroidi liquide
- Bougie chauffante
- Chauffe-moteur 120 volts (en option)
- Master switch

TRANSMISSION (Pompe HST motricité)

- Hydrostatique 2 vitesses:
 - . vitesse (1) 0 à 20 km/h
 - . vitesse (2) 0 à 35 km/h
- 4 roues motrices
- Différentiel autobloquant

CAPACITÉS DES RÉSERVOIRS

- Carburant: 40 litres
- Huile hydraulique: 48 litres

ACCESSOIRES HYDRAULIQUES (Valves contrôles)

- Pompe à piston 45 cm / 126 litres/min / 33gpm
- Valves contrôles
- Joystick
 - Valve 1 (mécanique/hydraulique) : Up/Down mât
 - Valve 2 (mécanique/hydraulique) : Up/Down inclinaison
 - Valve 3 (électrique): Sélecteur 1 / Side shift 1
 - Sélecteur 2 / Positionneur 1
 - Valve 4 (électrique): Sélecteur 3 / Side shift 2
 - Sélecteur 4 / Positionneur 2

FORCE DE LEVAGE - 2618 kg (7500 lbs)

POIDS À VIDE - 7257 kg (16000 lbs)

VOYANT GALAXY ET AVERTISSEUR

- Pression huile moteur
- Température moteur
- Manque de charge
- Niveau de carburant
- Compteur d'heures

DIVERS

- Étanchéité du joint de graissage central

CABINE INSONORISÉE

- Espace maximisé pour l'opérateur
- 2 portes ouvrables de chaque côté
- Siège à suspension mécanique
- Appuie-bras
- Ceinture de sécurité
- Essuie-glace avant et arrière
- Pare-soleil
- Chauffe-vent et air climatisé avec débit contrôlable
- Ventilation centrale et plafond
- Système de dégivrage pour les vitres avant
- Tapis de caoutchouc
- Porte gobelet
- Plafonnier intérieur
- Volant ajustable

ÉCLAIRAGE

- Lumières extérieures:
 - . 2 avants dans le haut de la cabine
 - . 1 avant central pour écaler les fourches
 - . 1 arrière dans le haut de la cabine
- Lumière de plaque
- Éclairage conforme au code de la sécurité routière:
 - . Lumières freins
 - . Signalisation gauche droite
 - . Lumière blanche de recul
- Alarme de recul
- Klaxon
- Gyrophare

MÂT 3 SECTIONS

- Mât 2 sections sans free lift 121", capacité 7 500lbs
- Side shift x2 positionner x2
- Appuie charge (back rest) de 58po
- Fourches (4) 48po
- Accumulateur d'impact



2252 rang de la Savane
Richelieu QC J3L 8C2



450.658.1802



ventes@benco.ca
www.benco.ca